

NOUVEAU YXZ 1000 R "Sport Shift"

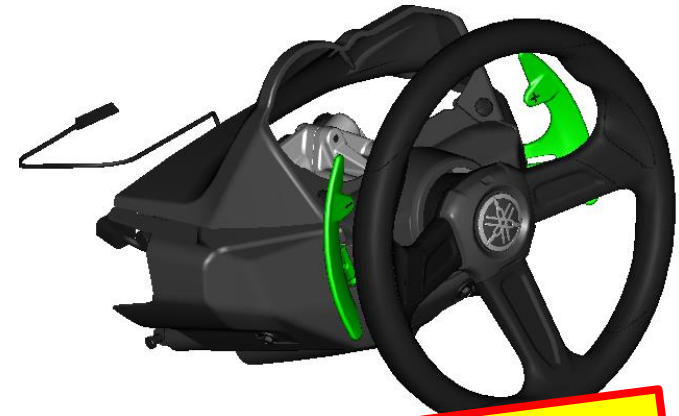

**BOITE PILOTEE
ELECTRONIQUEMENT
PAR PALETTES**

LE SPORT A L'ETAT PUR !

NOUVEAU YXZ 1000 R "Sport Shift"

CARACTERISTIQUES PRINCIPALES vs YXZ 1000 R



Commande électronique des rapports à larges palettes fixes:
=> Droite pour monter.
=> Gauche pour rétrograder.



Plus de pédale d'embrayage !
=> Pédale d'accélérateur.
=> Pédale de frein.



Levier de commande des Gammes sur console centrale:
=> N: point mort.
=> D: marche avant (5 rapports).
=> R: marche arrière.

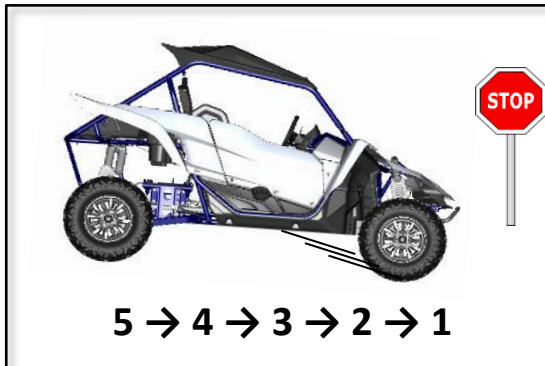

Mode de Gestion autonome du rétrogradage en cas d'arrêt du véhicule

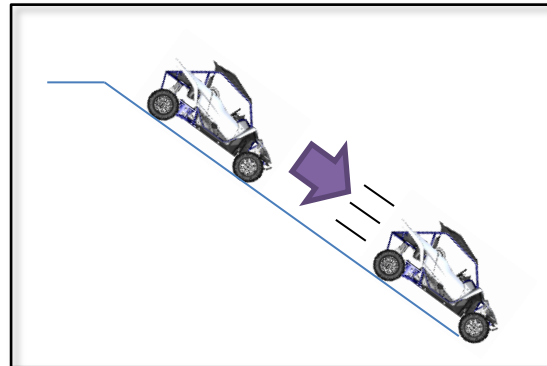

Mode de Gestion du frein moteur en descente.

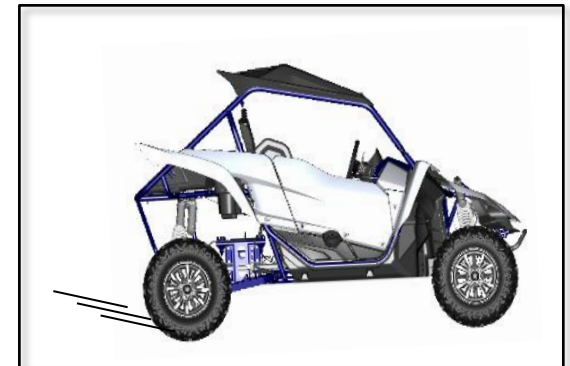

Mode « launch system » pour un départ performant.