

# Wolverine 850 X2 EPS R série limitée CARBON MAX

**YAMAHA MOTOR EUROPE**  
**Embargo 6th of June 2018/ 16:00hrs CET**



# Nouveau Wolverine 850 X2 EPS R – CARBON MAX



- DESIGN AGRESSIF
- BICYLINDRE 850cc
  - PUISSANCE
  - COUPLE
- SILENCE DE FONCTIONNEMENT
- FAIBLE CONSOMMATION
  - CONFORT
  - AGILITE
- POLYVALENCE
- EQUIPMENTS

# Nouveau Wolverine 850 X2 EPS R – CARBON MAX



# Caractéristiques principales de série



Benne et ridelle arrière basculantes

Capacité de charge de 272kg

**+136kg de charge** (vs Wolverine 700)

Suspensions AR à bonbonne séparée

entièrement réglables

offrant 226mm de débattement

Pneus AR 6 plis Maxxis MU76 26x10x12

Jantes Aluminium spécifiques 12"

Pneus AV 4 plis Maxxis MU75 26x8x12

Jantes Aluminium spécifiques 12"

Portes latérales grande protection

Châssis compact / Centre de gravité bas

Attelage à section carrée 2"

Capacité de traction de 908kg

**+228kg de capacité** (vs Wolverine 700)

Filtre à air et accumulateur

grande capacité 20,7L

**+3,3L** (vs Wolverine 700)

Echappement grande capacité 7,4L

**+4,1L** (vs Wolverine 700)

Toit et élargisseurs d'ailes AV/AR

Panneaux à isolation phonique

« speed key » - contrôle de vitesse

double positions



Siège conducteur réglable

Protections intégrales

inférieures de châssis

Réservoir d'essence de 35L

Moteur bicylindre 847cc offrant  
silence et souplesse de fonctionnement

**+47% de couple en plus** (vs Wolverine 700)

**+32% de puissance en plus** (vs Wolverine 700)

Nouvelle boîte de vitesses et  
transmission Ultramatic L-H-N-R  
Frein parking manuel type automobile

Tableau de bord fonctionnel avec  
nouveau compteur digital 14 fonctions

Pont avant débrayable et bloquant  
à commande manuelle

Direction assistée – position du  
volant réglable en hauteur

Feux AV/AR et recul à LED

Suspensions AV à bonbonne séparée  
Entièrement réglables  
offrant 221mm de débattement

Rayon de braquage de 4,5m

**-0,1m** (vs Wolverine 700)

Système d'admission YCCT  
(Yamaha Chip Controlled Throttle)  
Papillons des gaz pilotés

# Visuels de détails



Moteur bicylindre 847cc



Tableau de bord complet et fonctionnel



Compteur digital  
14 fonctions



Pont avant débrayable  
et bloquant



« speed key »  
contrôle de vitesse  
double positions



Benne basculante 272 kg de charge



Feux LED



Suspensions à  
bonbonne séparée  
entièrement réglables



Protections  
intégrales

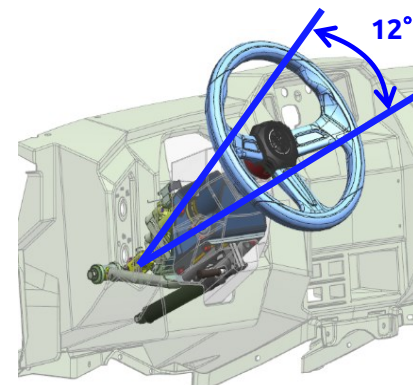

Direction assistée et  
position du volant réglable

# Gabarit Wolverine 850 vs 700



Un gabarit compact offrant confort, facilité de prise en main et polyvalence



# Dimensions

		X2 SE
A	Longueur HT	2920 mm
B	Largeur HT	1500 mm
C	Hauteur HT	1900 mm
D	Empattement	2100 mm
E	Garde au sol	280 mm
F	Voie avant	1300 mm
G	Voie arrière	1250 mm

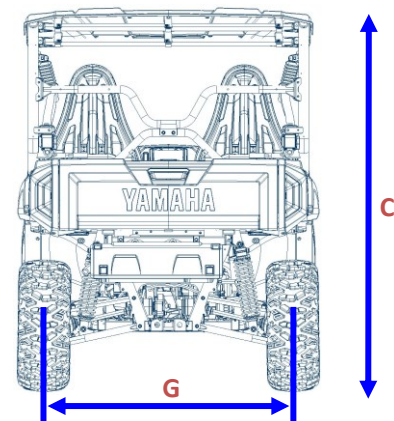
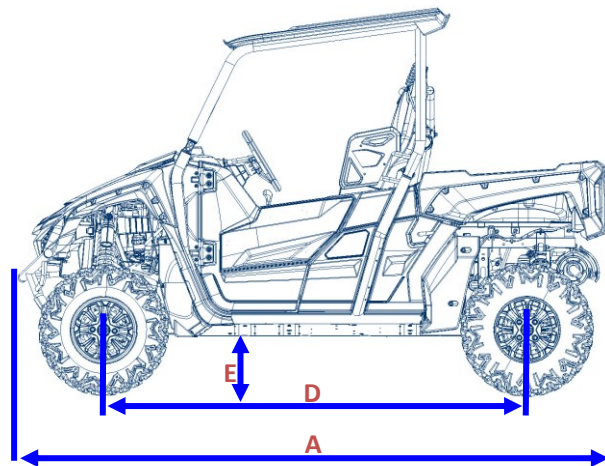
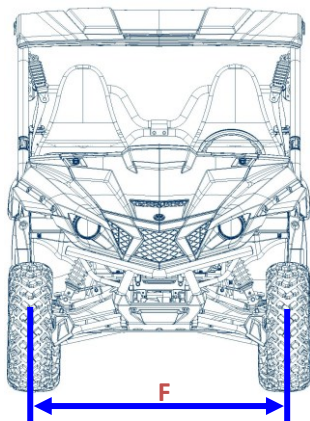
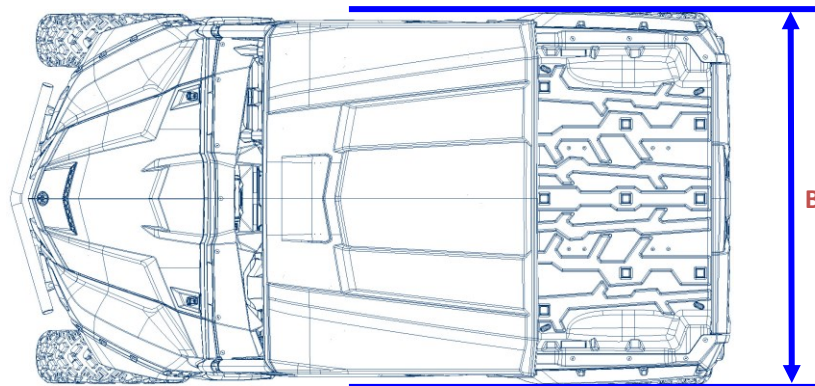

# Caractéristiques générales



## Moteur

- Type: 847cc, 4 temps bicylindre parallèles, refroidissement liquide, DOHC
- Course x Alésage: 82.0 mm x 80.2 mm
- Taux de compression: 10.5 : 1
- Corps d'admission: Double 36 mm Mikuni avec système YCCT
- Allumage: TCI
- Démarrage: Electrique
- Transmission: Automatique - Yamaha Ultramatic à courroie en V
- Transmission aux roues: Cardans
- Modes de transmission: Pont avant débrayable 2x4/4x4 et bloquant à commandes manuelle

## Chassis

- Suspensions / Avant: Independantes à double bras superposés et barre anti-dévers, 221 mm de débattement
- Suspensions / Arrière: Independantes à double bras superposés et barre anti-dévers, 226 mm de débattement
- Freins / Avant: Double disques hydrauliques
- Freins / Arrière: Double disques hydrauliques + Frein de parking sur cardan
- Pneus / Avant: MAXXIS MU75, AT26 x 812, jantes spécifiques en aluminium
- Pneus / Arrière: MAXXIS MU76, AT26 x 1012, jantes spécifiques en aluminium
- Capacité de charge de la benne: 272 kg
- Capacité de traction: 908 kg
- Capacité de la flèche: 63 kg

## Dimensions

- L x l x H: 2920 mm x 1500 mm x 1900 mm
- Empattement: 2100 mm
- Rayon de braquage: 4500 mm
- Garde au sol: 280 mm
- Capacité du réservoir: 35.0 L
- Poids à vide: 699 kg
- Instrumentation: Ecran à affichage digital: jauge à essence, vitesse, totalisateur, journaliers, maintenance, compteur d'heures, Indicateur de position du pont avant, indicateur de gamme L/H/N/R, indicateur de frein de parking, témoin moteur, témoin de niveau et température d'eau, témoin de batterie, indicateur de position de clé de vitesse, feu de route, indicateur de direction assistée.
- Eclairage: Double feux avant type LED 12V 12.4/6.2W LED, Double feux arrières type LED 12V 2.7/0.5W LED intégrant feux stop et recul.





**Coloris disponible:**

**Série limitée Carbon Max.**

**Disponibilité:**

**Juillet 2018 en version non homologuée.**

**Homologation:**

**en cours d'étude (délai non communiqué).**

**Tarif public conseillé:**

**21 999 €TTC (version non homologuée).**

**Lieu de production:**

**Atlanta (USA).**