YZZ 1000 R SPORT SHIFT
série limitée BLUE MAX
Evolutions - Modèle 2019

Yamaha Motor Europe

Embargo 6th of June 2018/ 16:00hrs CET

YXZ 1000R SS 2019 série limitée BLUE MAX



EVOLUTIONS

- FACE AVANT
- POSITION DU RADIATEUR
 - ARCEAU
- GESTION DE L'EMBRAYAGE
 - RAPPORT 1^{ière} VITESSE
 - FREINS
- PNEUMATIQUES - JANTES
 - MONTAGE KIT TURBO



YXZ 1000R SS 2019 série limitée BLUE MAX



Principales évolutions



Radiateur en position arrière

+32% de capacité (vs modèle 2018)

Double ventilateurs

+300% de capacité (vs modèle 2019)

Nouvelles jantes Beadlock

AV: 14x6,5

AR: 14x8

Nouveaux paramètres YCC-S de gestion de l'embrayage

Evolution ratios de 1^{ère} vitesse et transmission finale

Nouveaux Freins AR

Diamètre de piston d'étrier 30mm

+3mm (vs modèle 2018)

Diamètre piston maître cylindre 19mm

+1,5mm (vs modèle 2018)

Nouveau dessin de l'arceau

-63mm de hauteur HT (vs modèle 2018)

+145mm de la face avant (vs modèle 2018)

Barre de renfort en croix sur l'arrière



Montage du kit turbo facilité

Pneus AV Maxxis Bighorn M917

29x9x14 – 8 plis

Pneus AR Maxxis Bighorn M918

29x11x14 – 8 plis

+33% de durée de vie (vs Modèle 2018)

+15mm de garde au sol (vs modèle 2018)

Nouvelles fusées AR en aluminium

Nouveaux roulement de fusées AV

Nouvelles suspensions AV/AR

à double ressorts

Entièrement réglables

Fox® 2.5 Podium RC2

Nouveaux Freins AV

Diamètre de disque 255mm

+10,5mm (vs modèle 2018)

Diamètre de piston d'étrier 35mm

+3mm (vs modèle 2018)

Diamètre piston maître cylindre 19mm

+1,5mm (vs modèle 2018)

Circuit de refroidissement



Modèle 2019

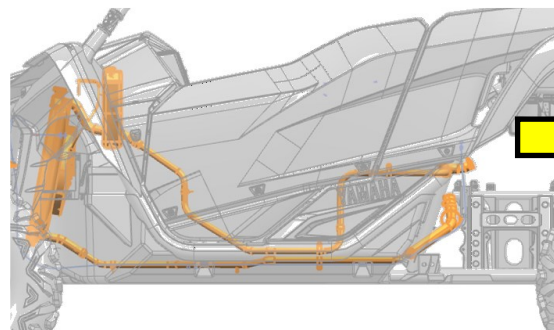

Modèle 2018

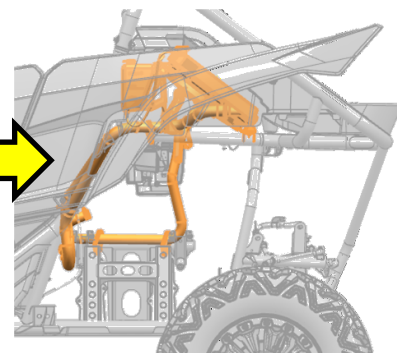

Modèle 2019

Radiateur en position arrière
avec
double ventilateurs

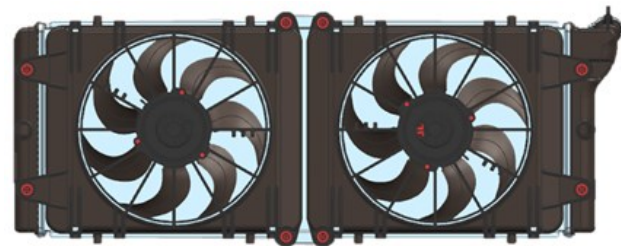
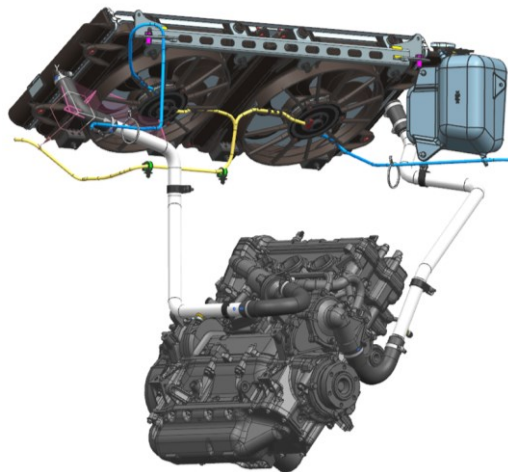

Visuels de détails

Nouveau dessin de l'arceau supérieur

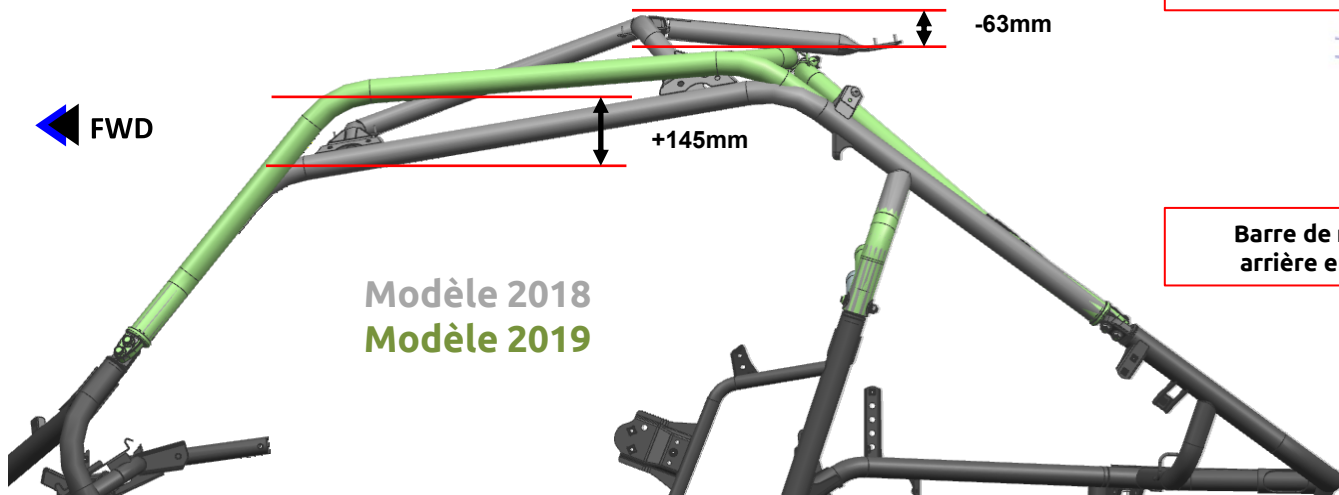

Visibilité accrue en terrain accidenté

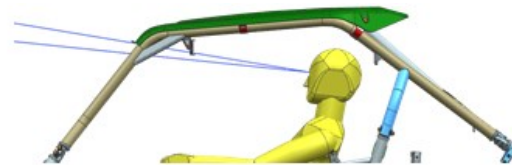

Barre de renfort arrière en croix



Nouveau capot avant

Modèle 2018

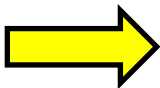
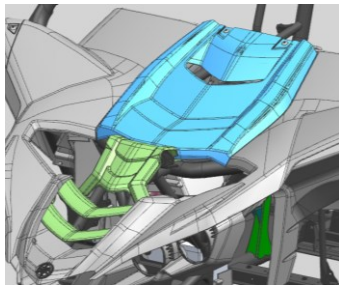

Modèle 2019

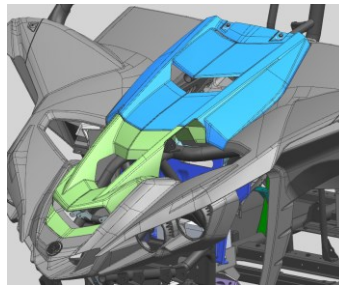

Evolution du rapport de transmission finale (7% de Reduction)

Evolution du ratio de 1ère vitesse (16.6% de Reduction + 7% = 23.6% Total)

22 dents

23 dents

Modèle 2018

Modèle 2019



41 dents

46 dents

17 dents

15 dents

Modèle 2018

Modèle 2019

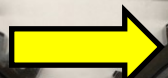

35 dents

36 dents

Rapport	Modèle 2018	Modèle 2019
	Ratio	Ratio
1 st	35/17 = 2.059	36/15 = 2.4 ↑ 16.6%
2 nd	34/22 = 1.545	34/22 = 1.545
3 rd	31/26 = 1.192	31/26 = 1.192
4 th	25/26 = 0.962	25/26 = 0.962
5 th	25/31 = 0.806	25/31 = 0.806
Rev	37/15 = 2.467	37/15 = 2.467
Middle	41/22 = 1.863	46/23 = 2.0 ↑ 7%

Visuels de détails

27" Bighorn 2.0
6-Plis Radial

Modèle 2018

29" Bighorn Original
8-Plis Radial

Modèle 2019



	Modèle 2019 (AV)	Modèle 2019 (AR)
Dimensions	29x9x14	29x11x14
Nbre Plis	8	8
Modèle	Maxxis Bighorn M917	Maxxis Bighorn M918

Jante AV beadlock

Taille - 14 x 6,5 Inch
Ecrrou x entraxe - 4 x 156mm
Déport - 34mm

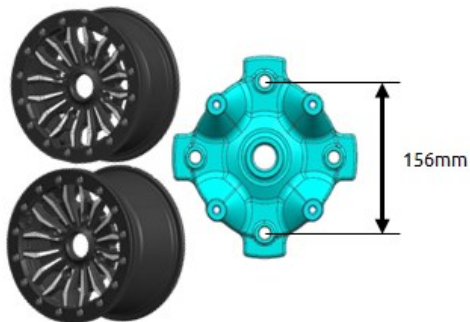

Jante AR beadlock

Taille - 14 x 8 Inch
Ecrrou x entraxe - 4 x 156mm
Déport - 48mm

Nouvelles fusées avant – roulement double rangs (DAC)

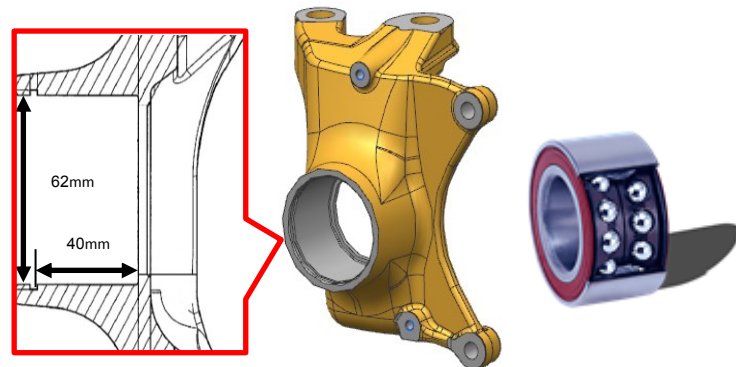

Fusées arrière en aluminium

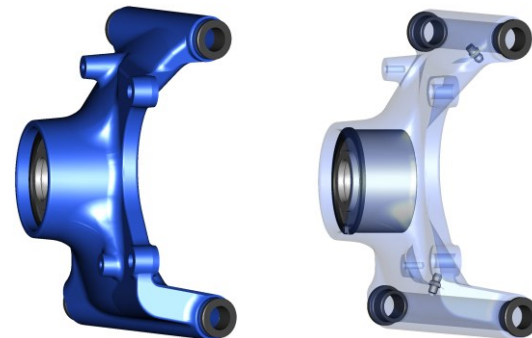

Fox® 2.5 Podium RC2 Double ressorts

Caractéristique ressorts AV

Ressort supérieur 35.02 N/mm
Ressort principal 43.78 N/mm

Caractéristiques ressorts AR

Ressort supérieur 35.02 N/mm
Ressort principal 35.02 N/mm

Longueur des ressorts en position

AV – 598.2mm

AR – 489mm

Réglages des suspensions

Compression Haute/Basse vitesses

Rebond – 12 clicks

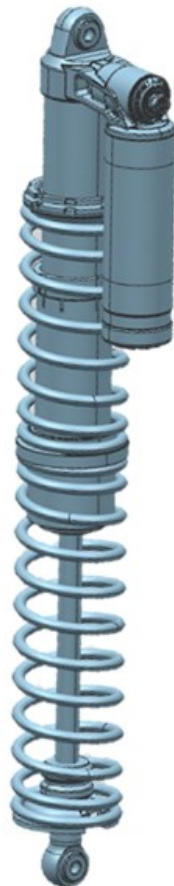

REBOND - COMPRESSION

AVANT

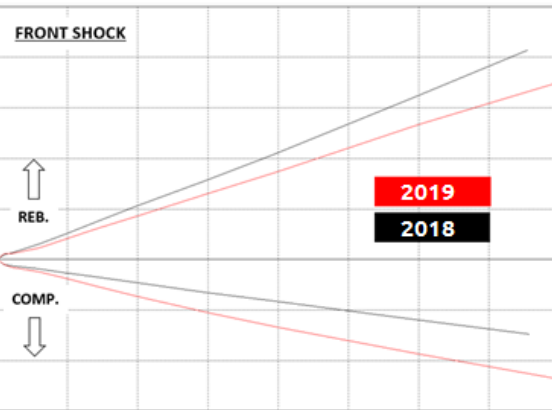

ARRIERE

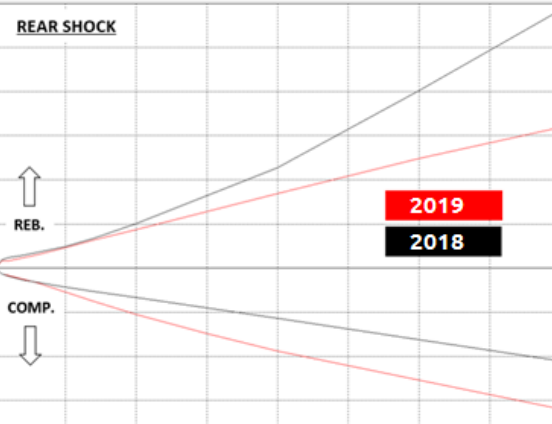



Coloris disponible:

Série limitée Blue Max.

Disponibilité:

Novembre 2018 en version non homologuée.

Homologation:

Décembre 2018 en version homologuée T1a.

Tarif public conseillé:

Non communiqué.

Lieu de production:

Atlanta (USA).